

Novità/News/Neuheit/  
Nouveauté 2024



Cassina iMaestri Collection

**Cassina**LAB

Designed by

Carlo Scarpa, 1973

Produced

Cassina, 2024



ITA

Disegnato nel 1973 da Carlo Scarpa, Cornaro si distingue per il contrasto materico e strutturale che ne fa una creazione unica. Il rigore geometrico della base abbraccia la morbida seduta, le imbottiture avvolgenti che danno forma allo schienale, alla seduta e ai braccioli sono incastonate in una struttura in legno scultorea. Le proporzioni del divano sono state aggiornate, aumentandone altezza e profondità, con un approfondito lavoro di ricerca svolto in stretta collaborazione con Tobia Scarpa. Ogni dettaglio è curato meticolosamente per mettere in risalto l'estetica originale del modello, come i sottili lacci in cuoio nero a vista custoditi all'interno di una guarnizione sviluppata per facilitare il collegamento dello schienale alla struttura. Cornaro è disponibile anche in versione poltrona o come elemento terminale a due o a tre posti.

DEU

Das 1973 von Carlo Scarpa entworfene Sofa Cornaro zeichnet sich durch den materischen und konstruktiven Kontrast aus, der es zu einer einzigartigen Kreation macht. Die geometrische Strenge des Untergestells bildet den Rahmen für die weiche Sitzfläche und die behaglichen Polsterungen, die die Rückenlehne, die Sitzfläche und die Armlehne bilden, sind von einem skulpturalen Gestell aus Holz eingefasst. Die Proportionen des Sofas wurden basierend auf einer tiefgehenden Forschungsarbeit überarbeitet, die in enger Zusammenarbeit mit Tobia Scarpa durchgeführt wurde, und zeichnen sich jetzt durch eine größere Höhe und Tiefe aus. Jedes Detail ist sorgfältig durchdacht, um das Originaldesign des Modells zu unterstreichen, wie die schmalen schwarzen Lederschnüre in Sicht, die durch eine Hülse geführt werden, um die Rückenlehne mit dem Holzgestell zu verbinden. Cornaro ist auch in der Version als Sessel oder als Zweisitzer- oder Dreisitzer-Abschlusselement erhältlich.

ENG

Designed in 1973 by Carlo Scarpa, Cornaro is distinguished by the material and structural contrasts that make it unique. The geometrically austere base embraces the soft seat. The enveloping padded elements that form the backrest, seat and armrests are nestled in a sculptural wooden structure. The sofa's proportions have been updated, increasing their height and depth, through in-depth research work carried out in close collaboration with Tobia Scarpa. Every detail was meticulously curated to highlight the original aesthetic of the model, like the exposed thin black saddle leather laces contained inside a grommet developed to simplify connecting the backrest to the structure. Cornaro is also available as an armchair or a two- or three-seat end element.

FRA

Conçu en 1973 par Carlo Scarpa, Cornaro se distingue par son contraste matériel et structurel qui en fait une création unique. La rigueur géométrique du piètement embrasse l'assise moelleuse ; les rembourrages enveloppants qui modèlent le dossier, l'assise et les accoudoirs sont enchâssés dans une structure sculpturale en bois. Les proportions du canapé ont été réactualisées, en augmentant la hauteur et la profondeur, grâce à un travail de recherche minutieux, mené en étroite collaboration avec Tobia Scarpa. Chaque détail a été méticuleusement soigné pour mettre en valeur l'esthétique originale du modèle, comme les fins lacets apparents en cuir noir logés dans une jointure développée pour faciliter la fixation du dossier à la structure. Cornaro est également disponible en tant que fauteuil ou module d'extrémité à deux ou trois places.



W08 LO 03 TO 03

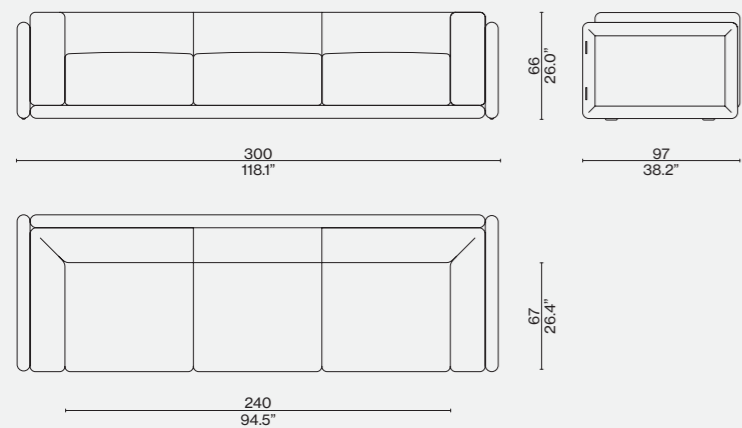

W08 LO 02 TO 02

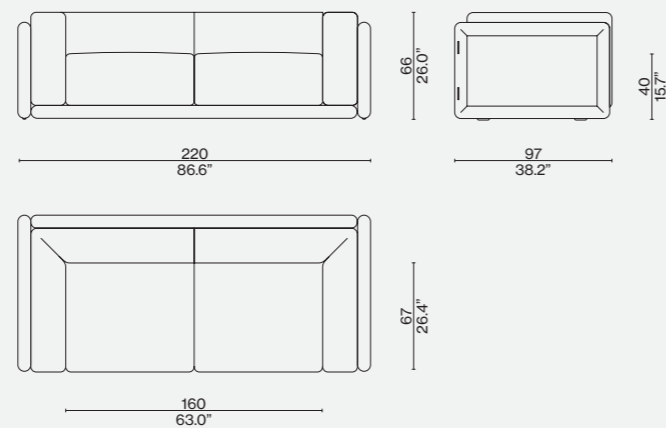

W08 LO 13 TO 13

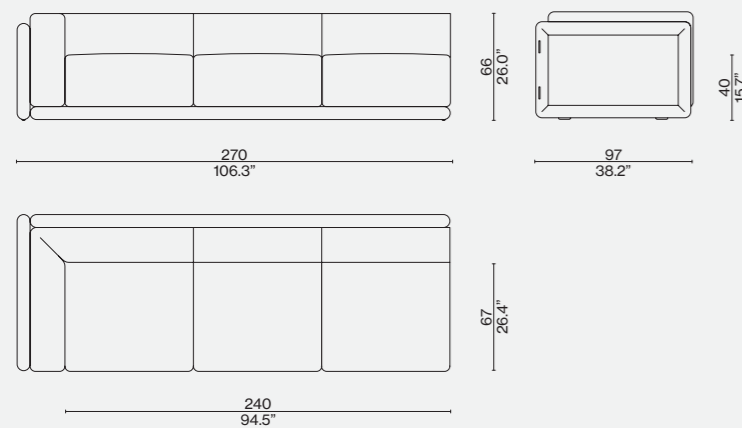

W08 LO 23 TO 23

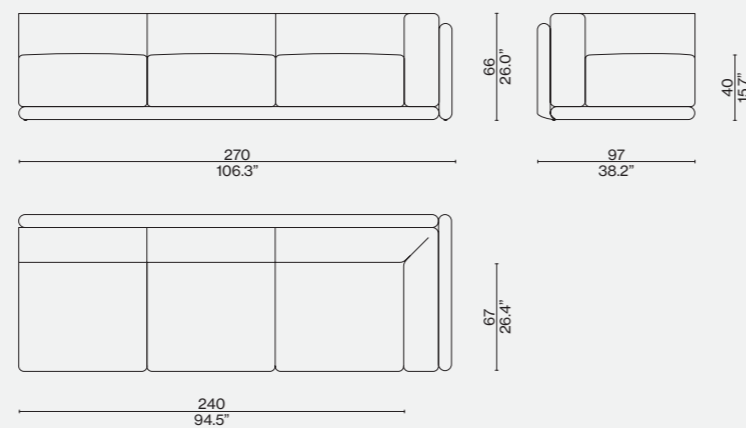

W08 LO 12 TO 12

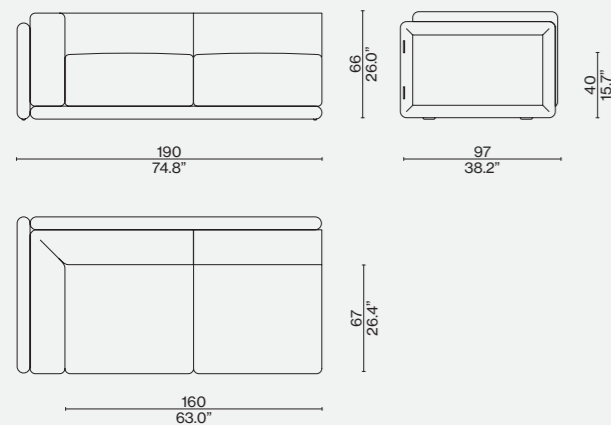

W08 LO 22 TO 22

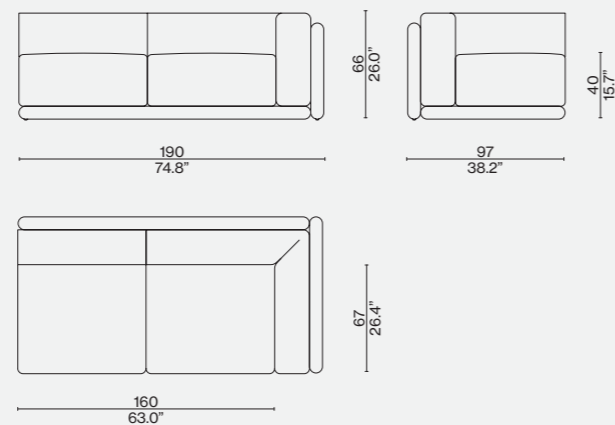

Struttura

· Legno massello di faggio laccato lucido o legno massello di frassino a poro aperto laccato opaco.

Imbottitura

· Fibra di PET riciclato  
· Poliuretano con una percentuale di polioli derivanti da fonte biologica e CIRCULARREFOAM®, un poliuretano con una percentuale di polioli riciclati.

Rivestimento

· Sfoderabile, nei tessuti presenti a listino

Structure

· Solid beech with glossy lacquer finish or solid ash with open-pore matte lacquer finish.

Padding

· Recycled PET fibre  
· Polyurethane with a percentage of polyols derived from biological sources and CIRCULARREFOAM®, a polyurethane with a percentage of recycled polyols.

Upholstery

· Removable upholstery, in the fabrics shown on the price list.

Struktur

· Buche massiv mit glänzender Lackierung oder Esche massiv mit matter, offenporiger Lackierung.

Polsterung

· Recycelte PET-Faser  
· PU-Schaum mit einem Anteil an Polyolen aus biologischen Quellen und aus CIRCULARREFOAM®, ein Polyurethan, das mit einem Anteil an recycelten Polyolen hergestellt wird.

Bezug

· Abziehbar, in den Stoffen nach Vorgabe der Preisliste

Structure

· Hêtre massif laqué brillant ou frêne massif à pores ouverts laqué mat.

Rembourrage

· Fibre de PET recyclé  
· Polyuréthane contenant un pourcentage de polyols d'origine biologique et CIRCULARREFOAM®, un polyuréthane contenant un pourcentage de polyols recyclés.

Revêtement

· Amovible, dans les tissus figurant dans la liste des prix.

Finiture/Finishes/  
Ausführungen/Finitions

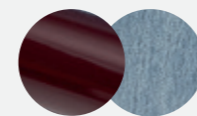

Pinot noir LP435. Olimpo carta da zucchero 130269.

Identifying marks and production numbers

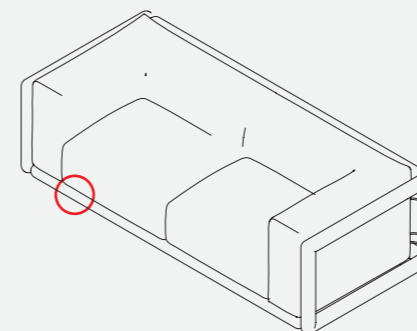

Cassina  N°..... *P. J. M.*

