

Novità/News/Neuheit/  
Nouveauté 2024

Cassina LAB



Cassina iMaestri Collection

Designed by

Carlo Scarpa, 1973

Produced

Cassina, 2024



#### Struttura

· Basamento disponibile in faggio laccato lucido o in frassino a poro aperto laccato opaco.  
**Imbottitura**  
 · Fibra di PET riciclato ed elementi realizzati in poliuretano con una percentuale di polioli derivanti da fonte biologica e in CIRCULARREFOAM®.  
**Rivestimento**  
 · Sfoderabile, nei tessuti presenti a listino

#### Structure

· Base in beech with glossy lacquer finish or in ash with open-pore matte lacquer finish.  
**Padding**  
 · Recycled PET fibre and elements made of polyurethane with a percentage of polyols derived from biological sources and in CIRCULARREFOAM®.  
**Upholstery**  
 · Removable upholstery, in the fabrics shown on the price list.

#### Gestell

· Untergestell erhältlich aus Buche mit glänzender Lackierung oder aus Esche mit matter, offenporiger Lackierung.  
**Polsterung**  
 · Polyesterwatte aus recyceltem PET und Elemente aus PU-Schaum mit einem Anteil an Polyolen aus biologischen Quellen und aus CIRCULARREFOAM®.  
**Bezug**  
 · Abziehbar, in den Stoffen nach Vorgabe der Preisliste

#### Structure

· Piètement disponible en hêtre laqué brillant ou en frêne à pores ouverts laqué mat.  
**Rembourrage**  
 · Fibre de PET recyclé et éléments en polyuréthane contenant un pourcentage de polyols d'origine biologique et en CIRCULARREFOAM®.  
**Revêtement**  
 · Amovible, dans les tissus figurant dans la liste des prix.

W08 LO 01 TO 01

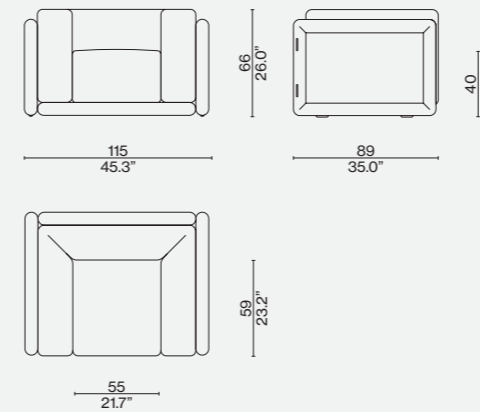

Finiture/Finishes/  
Ausführungen/Finitions

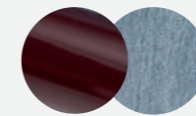

a

Pinot noir LP435. Olimpo carta da zucchero 13O269.

Identifying marks and production numbers

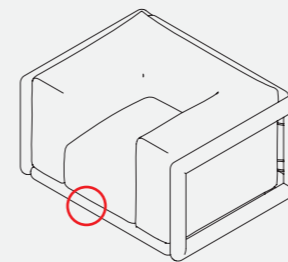

Cassina



N°.....

P. Scarpa

ITA

Nato come divano da un progetto di Carlo Scarpa nel 1973, Cornaro celebra l'incontro felice di due opposti: da un lato il rigore geometrico della base che abbraccia la seduta, dall'altro le imbottiture generose incastonate nella scultorea struttura in legno. L'equilibrio di forme contrastanti definisce una poltrona in cui ogni dettaglio è curato meticolosamente per mettere in risalto l'estetica originale del modello, come i sottili lacci in cuoio nero a vista custoditi all'interno di una guarnizione sviluppata per facilitare il collegamento dello schienale alla struttura. Cornaro è disponibile anche come divano ed elemento terminale a due o a tre posti. Le proporzioni sono state aggiornate, aumentandone altezza e profondità, con un approfondito lavoro di ricerca e sviluppo svolto in stretta collaborazione con Tobia Scarpa.

DEU

Cornaro ist als Sofa aus einem Projekt von Carlo Scarpa im Jahr 1973 entstanden und feiert das gelungene Aufeinandertreffen von zwei Gegensätzen: auf der einen Seite die geometrische Strenge des Untergestells, das den Rahmen der Sitzfläche bildet, und auf der anderen Seite die großzügigen Polsterungen, die von einem skulpturalen Gestell aus Holz eingefasst sind. Die Harmonie der gegensätzlichen Formen schafft einen Sessel, bei dem jedes Detail sorgfältig durchdacht ist, um das Originaldesign des Modells zu unterstreichen, wie die schmalen schwarzen Lederschnüre in Sicht, die durch eine Hülse geführt werden, um die Rückenlehne mit dem Holzgestell zu verbinden. Cornaro ist auch in der Version als Sofa oder als Zweisitzer- oder Dreisitzer-Abschlusselement erhältlich. Die Proportionen wurden basierend auf einer tiefgehenden Forschungs- und Entwicklungsarbeit überarbeitet, die in enger Zusammenarbeit mit Tobia Scarpa durchgeführt wurde, und zeichnen sich jetzt durch eine größere Höhe und Tiefe aus.

ENG

Originally a sofa designed by Carlo Scarpa in 1973, Cornaro celebrates the graceful encounter of two opposites: on one hand, the geometric rigour of the base that embraces the seat, on the other, the generous padding in the seat cushions set within a sculptural wooden frame. The balance of contrasting shapes defines an armchair in which every detail was meticulously curated to highlight the original aesthetic of the model, like the exposed thin black saddle leather laces contained inside a grommet developed to simplify connecting the backrest to the structure. Cornaro is also available as a sofa and a two- or three-seat end element. The proportions have been updated, increasing their height and depth, with in-depth research and development work carried out in close collaboration with Tobia Scarpa.

FRA

Né comme canapé d'après un projet de Carlo Scarpa en 1973, Cornaro célèbre l'heureuse rencontre de deux opposés : d'une part la rigueur géométrique de son piètement qui enserrme l'assise, d'autre part le rembourrage généreux enchâssé dans sa structure sculpturale en bois. L'équilibre des formes contrastées définit un fauteuil dont chaque détail a été méticuleusement soigné pour mettre en valeur l'esthétique originale du modèle, comme les fins lacets apparents en cuir noir logés dans une jointure développée pour faciliter la fixation du dossier à la structure. Cornaro est également disponible en canapé et module d'extrémité à deux ou trois places. Les proportions ont été réactualisées, en augmentant la hauteur et la profondeur, grâce à un travail de recherche et développement minutieux, mené en étroite collaboration avec Tobia Scarpa.